

Front-Heckgewicht DUOMASS SB

Das Frontgewicht **DUOMASS SB** ist ein **Stahlmantel-Gewicht** mit Betonkern, das für die Integration einer **Transportkiste** entwickelt wurde. Der Innenaufbau ermöglicht die Unterbringung von Kisten mit einer Höhe von bis zu 45 cm, ohne Verlust der Rangierkupplung. Die Höhe des Gewichtes über den Unterlenker-Fanghaken beträgt dabei nur ca. 15 – 35 cm.

Bei Verzicht auf die Rangierkupplung kann das Frontgewicht DUOMASS SB auch mit einer **Großvolumen-Kiste** ausgestattet werden. Diese kann den gesamten vorderen Teil des Behälters nutzen und ermöglicht z.B. die Mitnahme von zusätzlichem Saatgut oder sperrigen Teilen.

Neben den vielen Ausstattungsmöglichkeiten zeichnet sich das Frontgewicht DUOMASS SB vor allem durch seine **höhere Einsatzdauer** gegenüber herkömmlichen Betongewichten aus.

Die Hauptbelastungspunkte an der durchgängigen Unterlenkerachse und der Rangierkupplung sowie die Oberlenkersäule sind aus **massiven Stahlplatten** gefertigt und durch die Verstrebung mit einander verbunden. Hierdurch nimmt der Stahlmantel des Frontgewichtes den Großteil aller Kräfte direkt auf.

Darüber hinaus **verhindert** er **Betonausbrüche** z.B. durch Frost.

Auf Wunsch kann für das DUOMASS SB auch mit einem Zusatzgewicht ausgerüstet werden. Dieses wird auf den Kistenteil vor der Oberlenkersäule aufgelegt.



1.100 kg mit Kiste 110x35x45cm

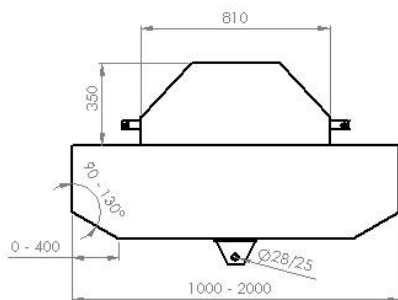

Techn. Daten:

- DUOMASS SB, Gewicht: 300 – 2.000 kg
- ges. Breite: 100 – 200 cm
- ges. Tiefe: 65 – 100 cm
- ges. Höhe : 35 – 70 cm
- Höhe über Unterlenker: 15 – 35 cm
- Unterlenkerachse KAT 3/KAT 2
- Oberlenkerbolzen KAT 2
- Max. Überstand: ca. 85 cm von Mitte Unterlenkerachse (ohne Rangier-/Zugkupplung)

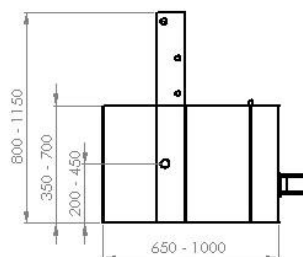

Lieferung in Wunschfarbe,
 RAL- oder Landmaschinen-Farbton (LM)





Front-Heckgewicht DUOMASS SB - Vorteile und Ausstattung:



- Einbaumöglichkeit für Transportkiste
- Flache Bauform, Oberkante max. 30cm über Unterlenker-Fanghaken
- Stahlmantel gekantet und durchgängig verschweißt, Oberseite geschlossen
- Massive Stahlplatten an der Unterlenkerachse
- Durchgängige Unterlenkerachse
- Kein abplatzen von Beton durch Frost
- Rangier- und Zugkupplung
- Außenlackierung mit hochwertigem 2-K-Lack
- 3M Warnmarkierung und Reflektoren
- Transportkiste spritzwassergeschützt und abschließbar
- CE-Konformitätserklärung
- Made in Germany

Varianten und Optionen:

- DUOMASS SB mit und ohne Transportkiste erhältlich
- Kistengröße nach Kundenwunsch, auch gesamter Vorderteil als Kiste möglich
- Mit abgeschrägten oder 90° Ecken erhältlich
- Kat 2 Unterlenkerachse erhältlich
- Einbau Unterlenker-Fanghaken, Beleuchtung etc. möglich
- 2-K-Lack in Wunschfarbe
- Zusatzgewicht möglich



Kiste: 80x32x28cm, spritzwassergeschützt, abschließbar

